

GUÍA DE INSTALACIÓN / INSTALLATION GUIDE / MONTAGEANLEITUNG

MATERIAL NECESARIO / MATERIAL REQUIRED / ERFORDERLICHES MATERIAL

| | | | | | |
|---|------------------------------|---|--|---|--------------------------------------|
| CÚTER GRANDE LARGE CUTTER GROSSES SCHNEIDMESSER | LÁPIZ PENCIL BLEISTIFT | REGLA METÁLICA Y ESCUADRA METAL RULER AND SET-SQUARE METALLINEAL UND WINKEL | REMATES DE PERFILERÍA TILE EDGING TRIMS PROFILABSCHLUSSZUBEHÖR | PACK DE FIJACIÓN BARIDEROR "AQUA" BARIDECOR "AQUA" FIXING PACK BEFESTIGUNGSSET BARIDECOR AQUA | NIVEL SPIRIT LEVEL WASSERWAAGE |
|---|------------------------------|---|--|---|--------------------------------------|

CONSEJOS PREVIOS / PRE-INSTALLATION ADVICE / VORBEREITENDE EMPFEHLUNGEN

- Soportes aptos o idoneos para instalar el producto:
Maderas, yeso, cerámica, hormigón.
- Suitable for installation onto:
Wood, plaster, ceramic and concrete surfaces.
- Geeignete Oberflächen zur Montage des Produktes:
Holz, Gips, Keramik, Zement.
- Soportes no aptos: paredes con constante humedad, exteriores, superficies irregulares o siliconadas o teflonadas.
- Not suitable for: Walls which are constantly damp, exterior walls, irregular surfaces, or silicon or Teflon-covered surfaces.
- Ungeeignete Oberflächen: Ständig feuchte Wände, Außenwände, unregelmäßige oder silikon- oder teflonbeschichtete Oberflächen.
- Se puede colocar sobre soportes pintados siempre que la pintura esté bien adherida.
- Can be fixed to painted surfaces providing the paint is well adhered to the wall.
- Kann auf gestrichene Oberflächen angebracht werden, sofern die Farbe gut gebunden ist.
- Utilizar piezas como galga en los márgenes inferiores y extremos de la pared.
- Use pieces as a gauge on the lower margins and edges of the wall.
- Platten als Lehre am unteren und seitlichen Rand der Wand verwenden.

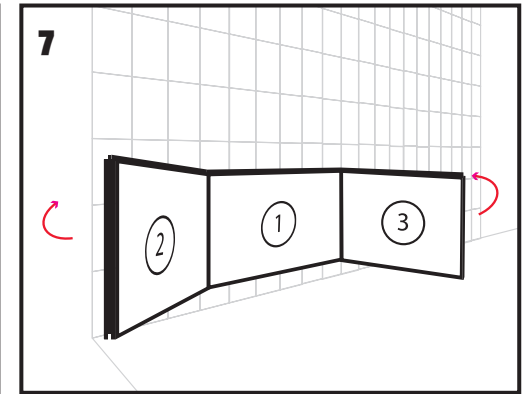
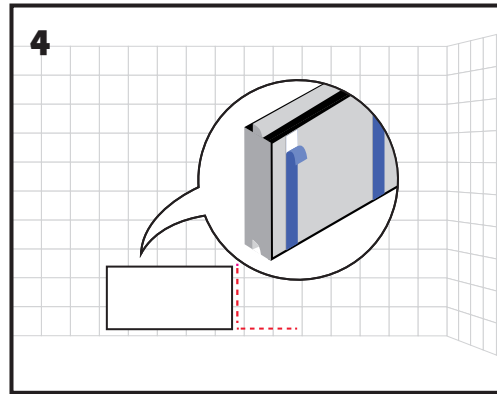
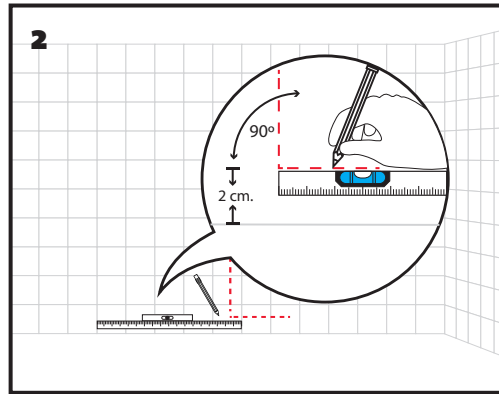
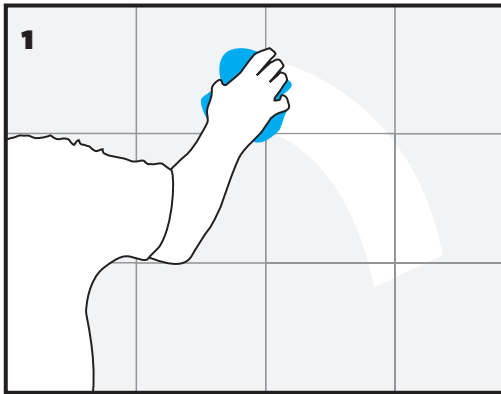

GUÍA DE INSTALACIÓN / INSTALLATION GUIDE / MONTAGEANLEITUNG

- 1.** Eliminar la suciedad de la pared y asegurarse que esté totalmente seca.
/ Ensure the wall is clean and completely dry. / Verunreinigungen von der Wand entfernen und sicherstellen, dass die Wand vollständig trocken ist.
- 2.** Con un nivel marcar una línea horizontal de 1 a 3 cms. por encima del suelo.
/ Use a spirit level to make a horizontal line 1 to 3 cm above the floor. / Mit einer Wasserwaage eine horizontale Linie 1 bis 3 cm über dem Boden zeichnen.
- 3.** Ídem pero en vertical y partiendo del centro de la pared.
/ Do the same again but vertically and starting from the centre of the wall. / In gleicher Weise eine vertikale Linie in der Wandmitte zeichnen.
- 4.** Coger la primera pieza. Comprobar que el macho y la hembra de las testas largas están en buen estado.
/ Pick up the first piece. Check that the tongue and groove of the long heads are in good condition. / Die erste Platte nehmen. Prüfen, dass Nut und Feder nicht beschädigt sind.
- 5.** Colocar la primera pieza haciéndola coincidir con la intersección de las líneas definidas anteriormente (pasos 2 y 3). Importante siempre el macho arriba y la hembra abajo.
/ Place the first piece, matching the intersection of the lines defined earlier (steps 2 and 3). Important: the tongue must always face up and the groove must face down. / Die erste Platte am Schnittpunkt der beiden Linien ansetzen (Schritte 2 und 3) Wichtig: immer Feder oben und Nut unten.
- 6.** Una vez comprobada su perfecta alineación, ejercer suficiente presión para quede correctamente pegada a la pared.
/ Once you have checked they are properly aligned, use sufficient pressure to make sure they are well stuck to the wall. / Ist die Platte korrekt nivelliert, diese an die Wand pressen, damit die Platte korrekt an die Wand geklebt wird.
- 7.** Escuadrar y poner piezas tanto hacia la derecha como izquierda llegando a los extremos de la pared.
/ Square off and place pieces towards the left and right, stretching out to the edges of the wall. / In gleicher Weise bis zu den Ecken der Wand fortfahren.

GUÍA DE INSTALACIÓN / INSTALLATION GUIDE / MONTAGEANLEITUNG

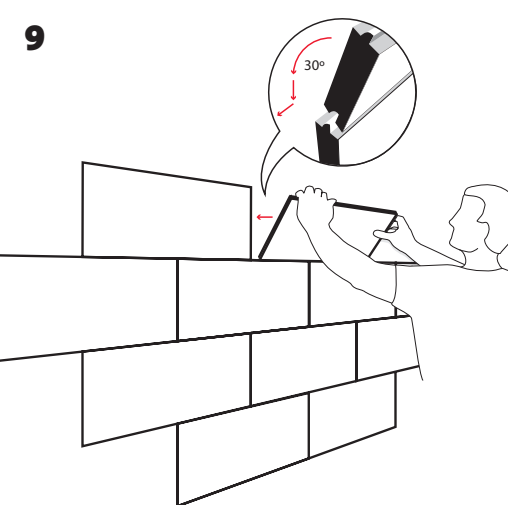
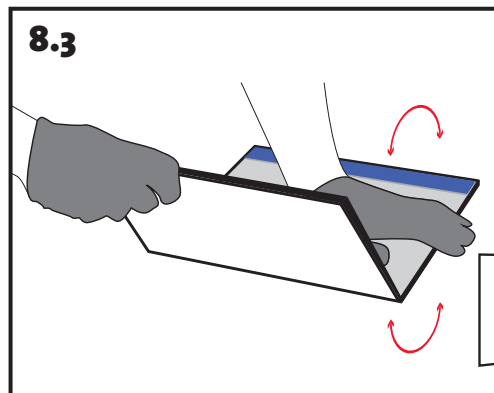
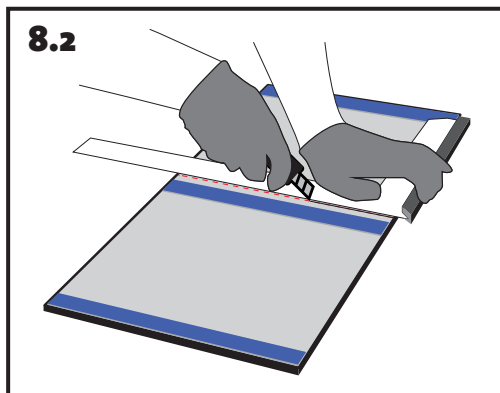
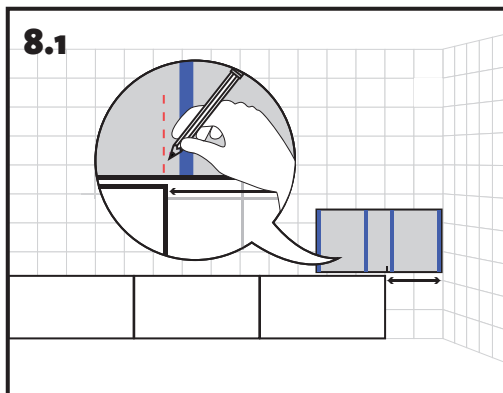

8. Para ajustar en los extremos de la pared realizar los siguientes pasos / To adjust at the edges of the walls, use the following procedure / Zum Anpassen an den Wandecken folgendermaßen vorgehen:

- Ponemos una pieza por la cara **no decorada (y siempre macho arriba y hembra abajo)** encima de la última pieza colocada dejando 4 mm. de tope con la pared que es justo el grueso de una pieza (se utiliza como **galga** como comentamos en **CONSEJOS PREVIOS**). Donde coinciden las piezas y con la ayuda de una escuadra y un lápiz marcamos una línea vertical. / Place a piece on its **undecorated side (and always with tongue face up and groove face down)** on top of the most recently installed piece, leaving a 4 mm. margin with the wall, which is exactly the thickness of the piece (its used as a **gauge** as mentioned in the **PRE-INSTALLATION ADVICE**). Where the pieces meet and using a set-square and a pencil, mark a vertical line. / Eine **nicht dekorierte Platte (Feder immer oben und Nut immer unten)** auf die letzte montierte Platte setzen und 4 mm Luft zur Wand lassen, entsprechend der Dicke einer Platte (wird als **Lehre** verwendet, wie in den **VORBEREITENDEN EMPFEHLUNGEN** erläutert). Mit Winkel und Bleistift am Stoßpunkt der Platten eine vertikale Linie zeichnen.
- Posteriormente repasamos con un cúter esa línea ejerciendo suficiente presión. Recomendamos un mínimo de dos pasadas. / Later, go over the line with a cutter, using sufficient pressure. We recommend at least two incisions. / Anschließend an dieser Linie mit einem Schneidmesser die Platte mit genügend Druck schneiden. Es wird empfohlen, diesen Vorgang mindestens einmal zu wiederholen.

• Partimos en dos la pieza, ayudados por el corte que hemos realizado. / Split the piece in two by placing pressure on the cut mark. / Die Platte am angebrachten Schnitt in zwei Teile brechen.

• Pegar una tira del Blister de cinta adhesiva tesa lo más cerca posible del límite del corte. / Place a blister strip of tesa tape as close as possible to the edge of the cut line. / Einen Streifen tesa tape so nah wie möglich an der Schnittlinie ankleben.

• Pegar la nueva pieza en la pared con la parte cortada hacia el extremo. / Stick the new piece to the wall with the cut part at the edge. / Die neue Platte mit der Schnittkante an einer Seite einsetzen und ankleben.

9. Para las siguientes filas procedemos poniendo siempre una pieza en el medio inferior justo en la mitad, consiguiendo de esa manera el mejor efecto visual. Encajamos la hembra de la pieza superior con el macho de la pieza inferior con un ángulo de 30° hasta que comprobemos que se acoplan perfectamente y pegamos. / For the next row, place one in the lower centre, as this gives a better visual effect. Fit the groove of the upper part with the tongue of the lower part at a 30° angle until it is clear they fit perfectly together and then glue them. / Bei der nächsten Reihe die Platten um die Hälfte versetzt zur vorangegangenen Reihe anordnen, um so einen besseren visuellen Effekt zu erzeugen. Die Nut der oberen Platte in die Feder der unteren Platte in einem Winkel von ungefähr 30° einsetzen, korrekten Sitz prüfen und ankleben.

CONSEJOS DE CONSERVACIÓN / MAINTENANCE ADVICE / PFLEGEHINWEISE

- Limpie con un trapo húmedo la superficie.
- Wipe the surface with a damp cloth.
- Die Oberfläche mit einem feuchten Tuch reinigen.

